

IES Santa Fe

Tecnicatura Superior  
en Desarrollo de Software

# Comunicación

# Comunicación en palabras propias

## Actividad de inicio: Conversar

- ¿Qué esperamos de una materia como taller de comunicación?
- ¿Qué entendemos por comunicación?
- ¿Qué palabras relacionamos a este concepto?

# Comunicar (v)

1. Manifestar, hacer saber o dar a conocer: La empresa le comunicó su despido por escrito.
2. Hacer partícipe o transmitir: Su serena sonrisa o su mirada amable comunican paz.
3. Transmitir información por medio de un código: Los indios se comunicaban con señales de humo (...)

# Comunicación

(n. f.)

**1. Manifestación, declaración o aviso: El líder sindical hizo llegar a la empresa una comunicación de los trabajadores.**

**2. Extensión propagación o paso de un lugar a otro: La rápida comunicación de la epidemia diezmó la población.**

**3. Transmisión de información por medio de un código: El lenguaje es el principal sistema de comunicación humana.**

**4. Unión o relación entre lugares: El nuevo puente facilitará la comunicación con los barrios situados al otro lado del río.**

**5. pl. Conjunto de medios destinados a poner en contacto entre sí lugares o personas, esp. los sistemas de correos, teléfonos y telégrafos: Las comunicaciones quedaron cortadas por el temporal de frío y de nieve.**

Diccionario de uso del español actual. s/m:  
Madrid.1997

**¿Qué es,  
entonces,  
comunicar?**

# una propuesta

## Comunicación

*Comunicar es llegar a compartir algo de nosotros mismos. Es decir, es una cualidad racional y emocional específica del hombre que surge de la necesidad de ponerse en contacto con los demás, cuando intercambia ideas que adquieren sentido o significación de acuerdo con experiencias previas comunes. Varios autores<sup>1</sup> definen este fenómeno llamado comunicación. Según Ferrer (1994:25), consiste en*

---

*la creación de significados compartidos a través de procesos simbólicos.*

---

Lo anterior significa que (como afirma Wilbur Schramm,<sup>2</sup> 1972:17), aunque las personas tengan marcos de referencia distintos —porque piensen, vivan y hablen en forma diferente—, en el momento de establecer comunicación tienen un propósito de entendimiento, es decir, pretenden lograr algo en común por medio del mensaje que intentan compartir.

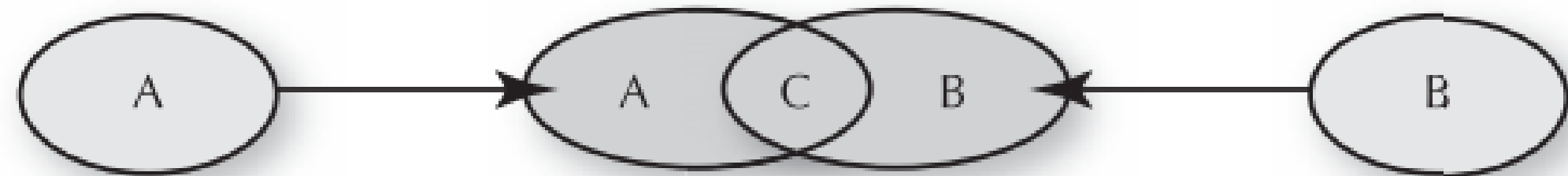

# Expresión

Fonseca, S. [et.al] (2011) Comunicación oral y escrita. México: Prentice Hall

## Expresión

La palabra *expresión* proviene del término latino *expressus* que significa “exprimido”, “salido”.

Para transmitir una expresión basta con manifestarla, se dé o no la recepción por parte de otra persona. En cambio, el concepto de comunicación proviene del prefijo latino *cum* = con y *munus* = común, de donde se deriva *communis*, que quiere decir “comunidad” o “estado en común” (Fernández Collado y L. Dahnke [1986:3]).

Al revisar los conceptos de *expresión* y *comunicación*, la diferencia básica que observamos es la siguiente: para *expresar* basta con manifestar algo de nosotros mismos; en cambio,

# Comunicación

Fonseca, S. [et.al] (2011) Comunicación oral y escrita. México: Prentice Hall

para *comunicar* necesitamos tener la intención de compartir ese algo con otros; entonces, la comunicación no supone sólo expresar ideas o sentimientos y transmitirlos a otros, el verdadero sentido de la comunicación está en nuestra intención de enviar mensajes para provocar una respuesta en los demás, pues dicha respuesta es la que nos permitirá saber que fuimos comprendidos por los demás.



Con base en las definiciones citadas, hay comunicación cuando en una *expresión* que corresponde a la realidad de un sujeto hay *intercambio* de ideas con otro u otros; cuando existe la intención psicológica de unión; cuando dos o más individuos logran pensar y sentir en tal forma que las ideas de unos se vuelven bienes compartidos de los otros, se hacen comunes.

(Fonseca et al. 2011: 3)

# **Pensemos de nuevo**

¿Qué se necesita, entonces, para que haya comunicación?

**Lenguaje**

=

**Lengua**

+

**Habla**

“un conjunto de signos estructurados que dan a entender una cosa” (Morris, 1985:37)

“facultad propia del hombre para la expresión de sus ideas” (Blake y Haroldsen, 1980:7)

“el vehículo primario para la comunicación” (Ferrer, 1994:25)

# Lenguaje

Sistema compuesto por unidades (signos) Posibilita formas de relación y acción sobre el medio social.

# Lengua

Sistema de signos --> conjunto estructurado de signos lingüísticos.  
Conocimiento compartido por una comunidad de hablantes

# Habla

Ejecución individual de la lengua

# Signo

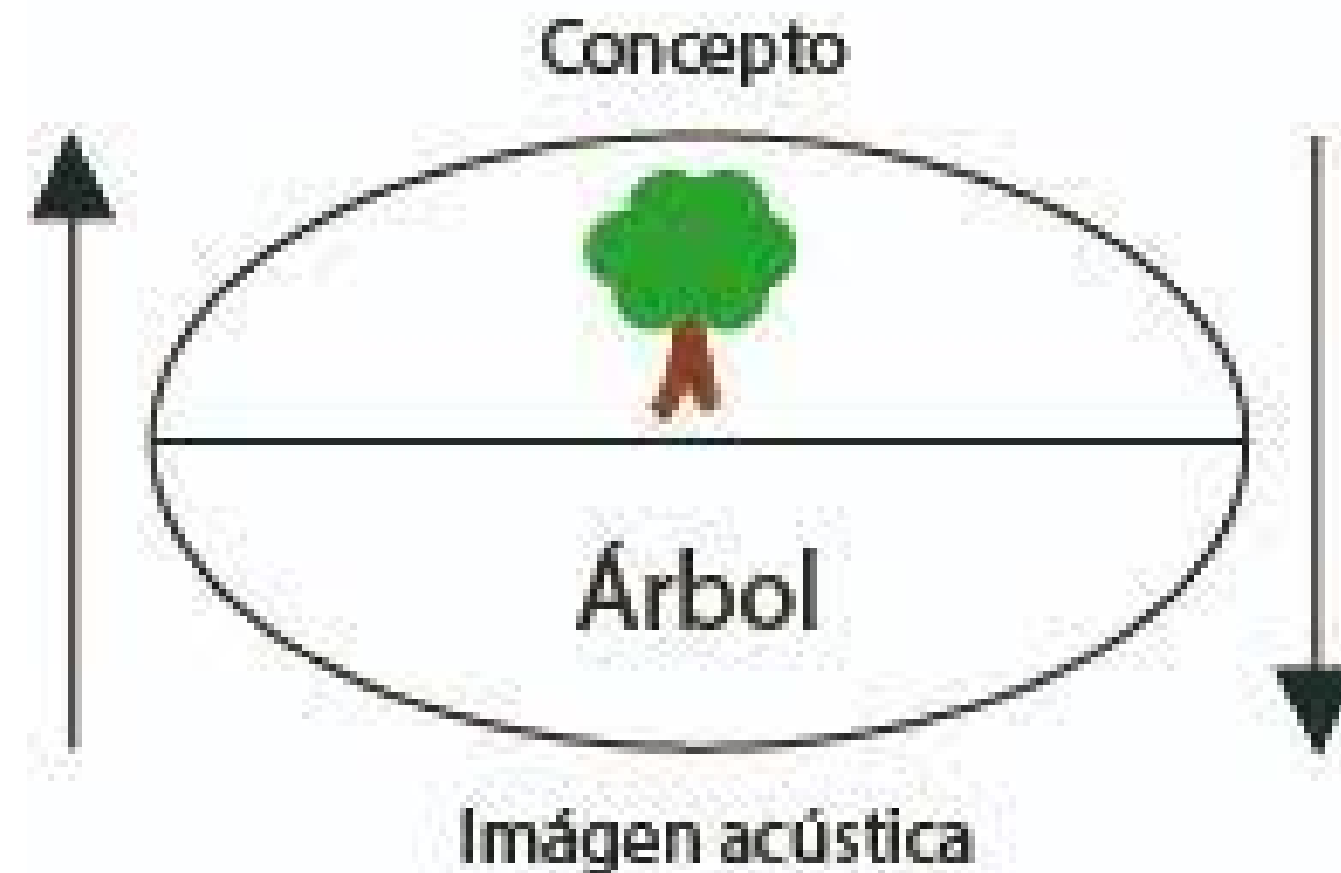

Significado y significante forman una dicotomía, es decir, no pueden existir el uno sin el otro, como las dos caras de una hoja de papel. Por un lado, el significado es el concepto, la idea o referente mental que deseamos transmitir mediante el lenguaje; mientras que el significante es la huella mental que tenemos del sonido con el que dicho referente debe asociarse. Dicho de otra manera, el significado es el contenido y el significante es la forma.

Fuente: <https://concepto.de/significado-y-significante/#ixzz7QB7JHqIO>

## LENGUAJE

Vehículo para  
la comunicación  
de ideas

## LENGUA

Modos de decir  
o nombrar  
las cosas

### HABLA

uso

individual

### COMUNICACIÓN

Interacción e intercambio  
de ideas con otros



# Modelos

Los modelos de comunicación sirven para representar la relación y dinámica entre los componentes del proceso comunicativo.

(Fonseca et al., 2011:6)

Característicamente, un modelo incluye:

- **CONCEPTOS** que corresponden a observaciones precisas de fenómenos y objetos.
- **PRINCIPIOS RACIONALES** que expliquen la dinámica de los fenómenos.
- **MECANISMOS RELACIONALES** que articulen los conceptos conforme a mecanismos racionales

## MODELOS LINEALES

- Conciben a la comunicación como un proceso lineal, es decir, unidireccional, entre dos polos.
- A los dos polos los postula desde la dicotomía actividad/pasividad
- Relación directa del mensaje sobre el público

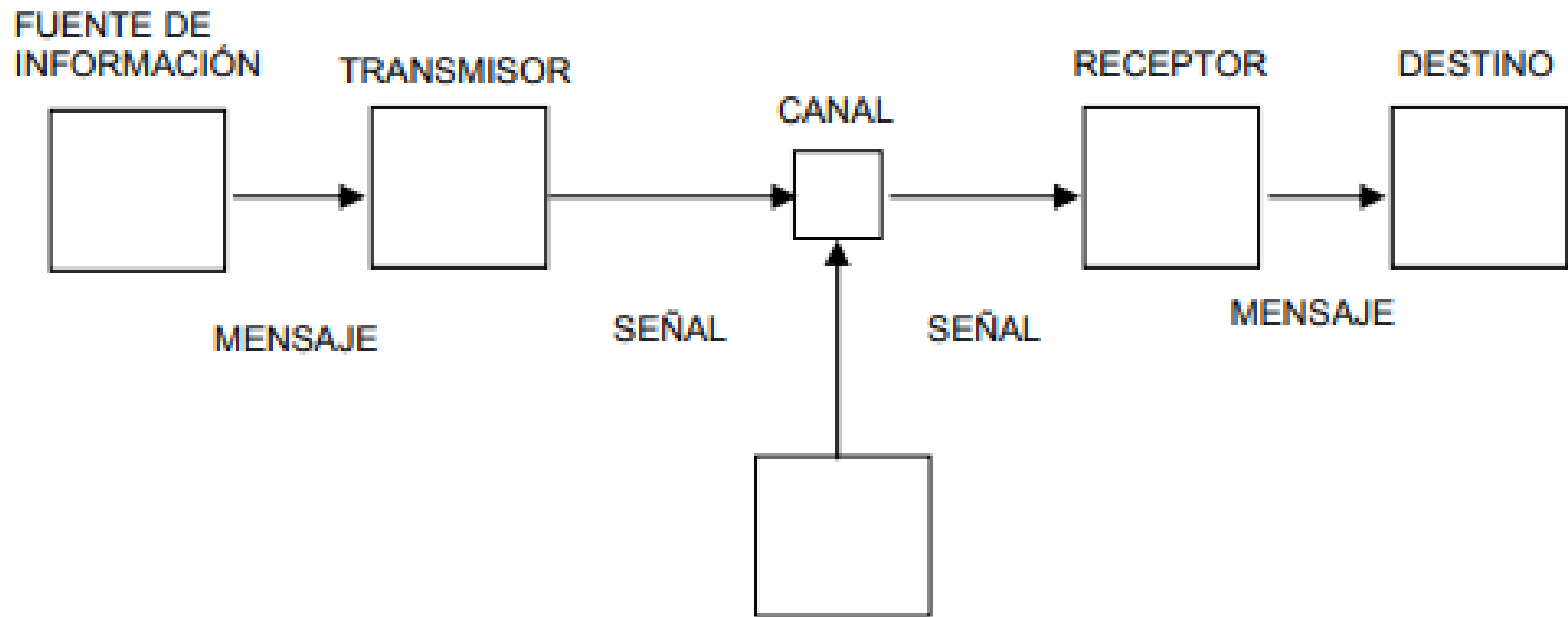

**Figura 1: Modelo de Shannon y Weaver**

## 2.2. El modelo de Lasswell

- Harold Lasswell escribe en 1948 la célebre frase que dará lugar al primer modelo de la comunicación de masas:

Un modo adecuado de describir un acto de comunicación consiste en responder a las preguntas ¿quién dice qué en qué canal a quién y con qué efectos?

- El modelo de Lasswell anticipa y adapta el de Shannon y Weaver a la comunicación social, al conservar los elementos esenciales de éste (emisor, mensaje, canal, receptor) y añadir la cuestión clave desde el punto de vista de la propaganda: el efecto de la comunicación.



Figura 2: Modelo de Lasswell

**Modelos transaccionales -->**

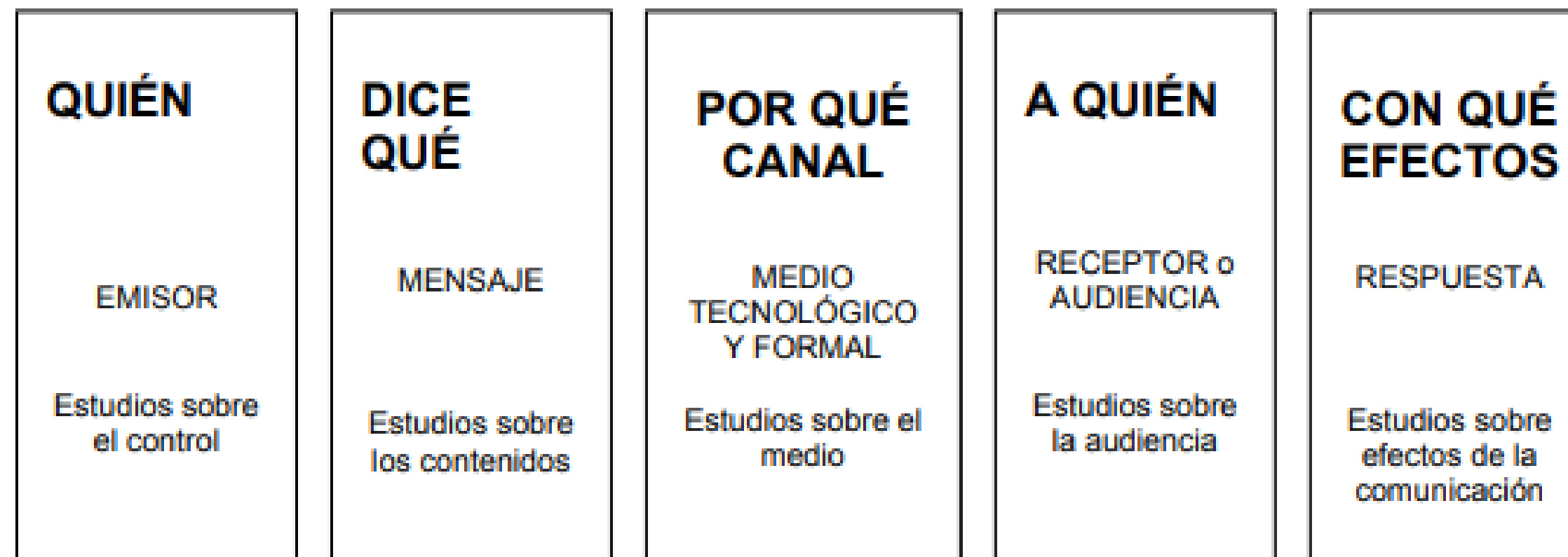
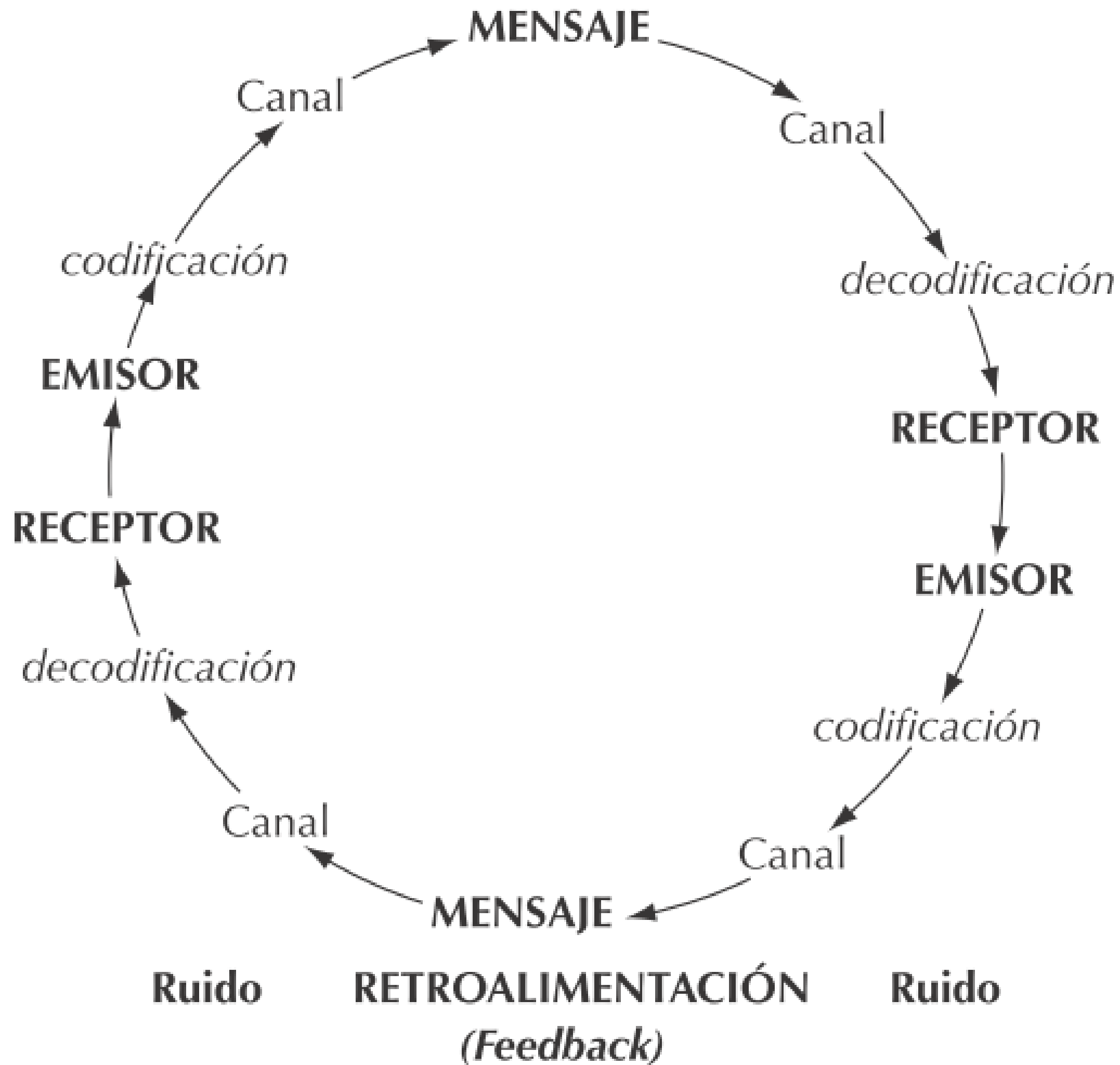

Schramm, Westley y  
McLean, Fearing y Johnson

# MODELO TRANSACCIONAL

(ruido)  
Canal o medio

**CONTEXTO**  
Canal o medio  
**MENSAJE**

(ruido)  
Canal o medio



(ruido)  
Canal o medio

**RETROALIMENTACIÓN**  
(ruido)  
**CONTEXTO**

(ruido)  
Canal o medio



Los modelos circulares más actuales han completado el enfoque de intercambio y de influencia recíproca entre los participantes del proceso —por lo que se han dado en llamar *transaccionales*— y destacan los siguientes elementos:

- La interdependencia entre fuente y receptor para compartir sus *marcos de referencia*:<sup>6</sup> cultura, socialización, conocimientos, habilidades, actitudes, creencias y valores.
- La influencia de los diferentes *medios o canales* por los cuales se envían los mensajes constantemente.
- La *retroalimentación*, que favorece la interacción y tiene como propósito lograr la fidelidad del mensaje, a través de la comprensión del mensaje verbal y no verbal.
- Los posibles *ruidos* que pudieran presentarse en cualquiera de los elementos para obstaculizar o bloquear la comunicación.
- La utilización de un *código* (el lenguaje o idioma utilizado), un *contenido* (las ideas que se van a transmitir) y un *tratamiento* (las diversas formas aprendidas para comunicar) que determinan si el mensaje puede ser comprendido o no por el receptor.
- La influencia del contexto social o el ambiente físico y psicológico en donde se realiza la comunicación.

(Fonseca et al., 2011:8)

# Resapitulación

- lluvia de ideas sobre comunicación (qué es, de qué se compone)
- una propuesta de definición
- diferencia comunicación / expresión para resaltar la importancia del "otro"
- disparadores para pensar en provocar una "respuesta" o bien un "estímulo" o bien un "efecto" o bien un "impacto"
- algunos modelos desde los que se pensó a la comunicación para reparar en qué cosas se tuvieron en cuenta y de qué cosas nos podemos servir para pensar en la materia.